

Übersicht zur Verkabelung des Renngespanns

Richtige Verkabelung der Bauteile aus dem Originalbausatz

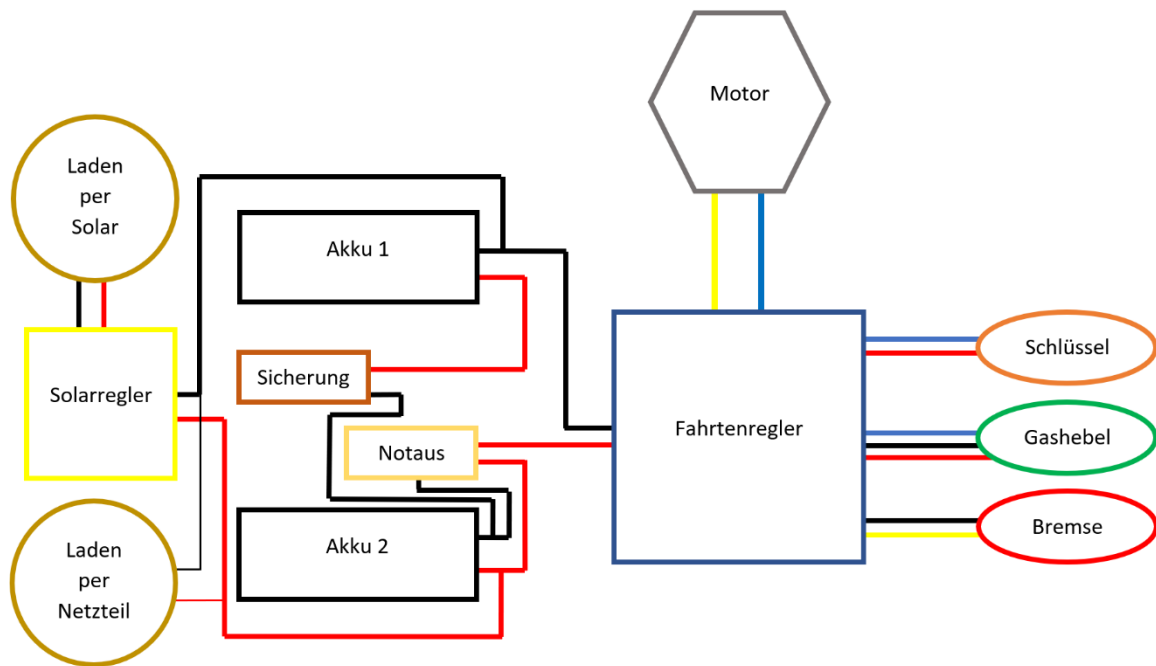

Schaltplan der Verkabelung der Bauteile aus dem Originalbausatz



Schließt die Batterien zuletzt an, um sicher zu gehen das keine Teile Schaden nehmen. Wenn alles funktioniert, könnt ihr die Kontakte löten.